

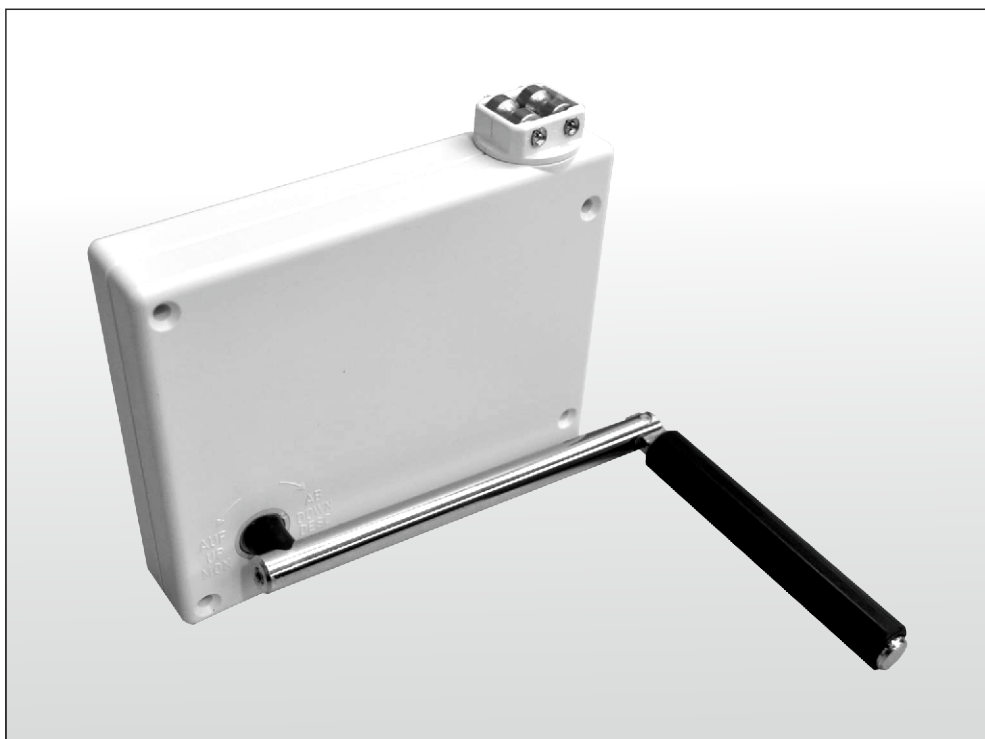

INSTRUKCJA MONTAŻU

ZWIJACZA KORBOWEGO NA LINKĘ

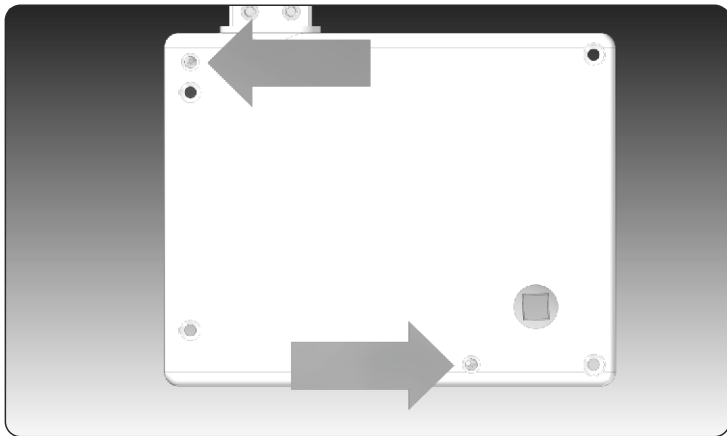



1. Odkręcić śruby mocujące obudowę zwijacza.

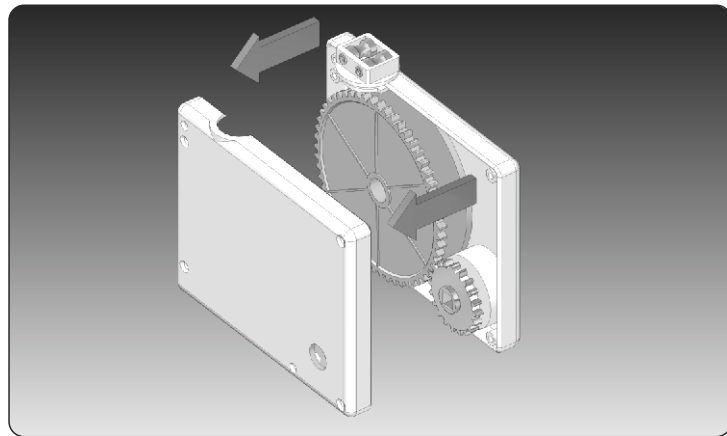

2. Ostrożnie otworzyć obudowę zwijacza.

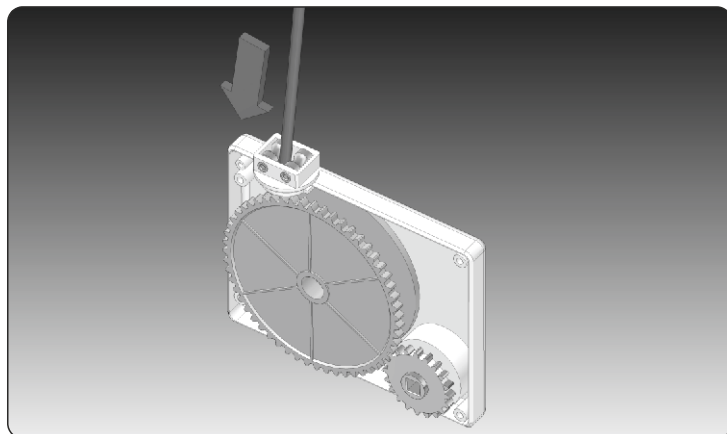

3. Przełożyć linkę pomiędzy dwoma rolkami obrotowej prowadnicy znajdujące się w górnej części zwijacza.

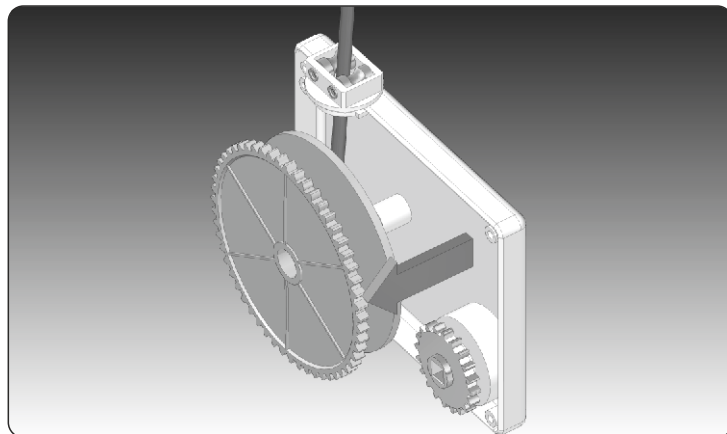

4. Aby uzyskać lepszy dostęp do miejsca montażu linki należy zdjąć większe koło zębate.

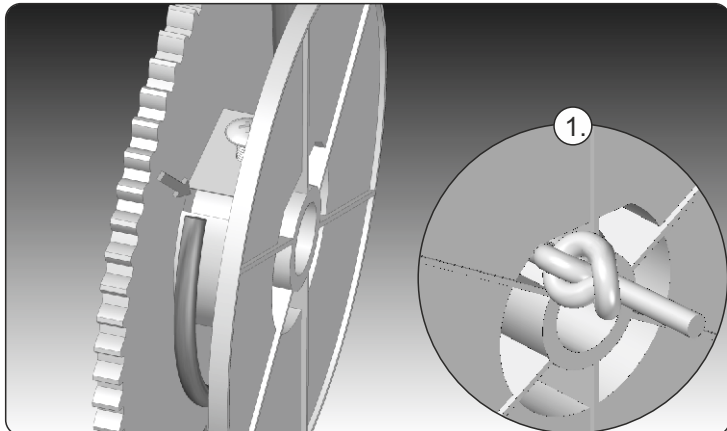

5. Przeciągnąć linkę pod szpulą zwijacza. Następnie przeprowadzić ją przez otwór w środku koła i zawiązać w celu zabezpieczenia przed wysunięciem (1).

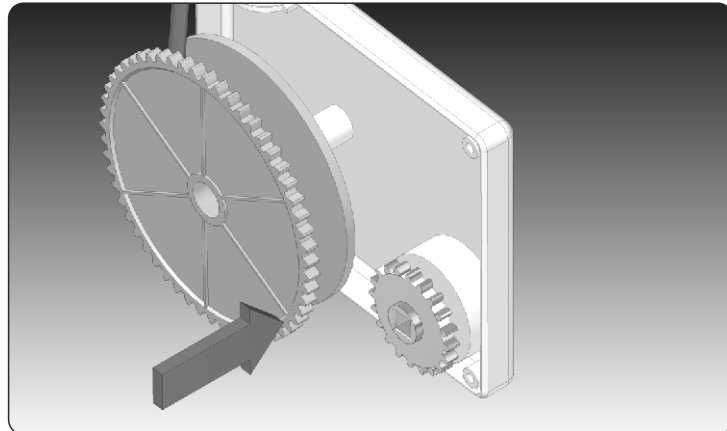

6. Założyć koło zębate wraz z linką na trzpień obudowy.

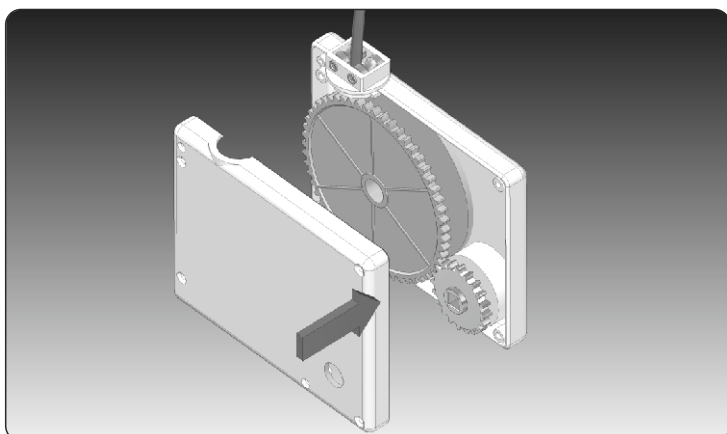

7. Nałożyć obudowę.

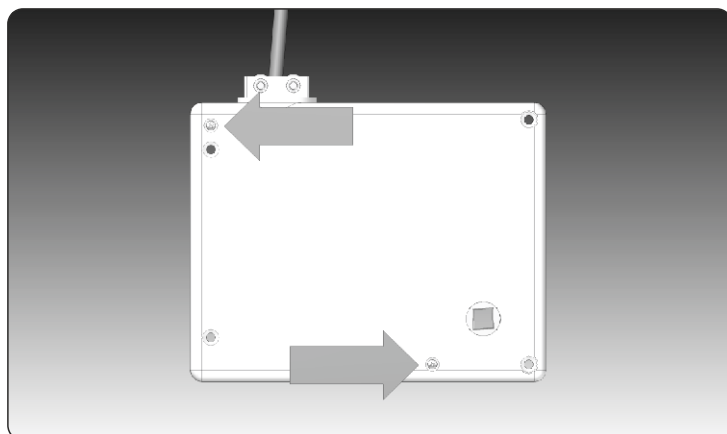

8. Skręcić części obudowy.

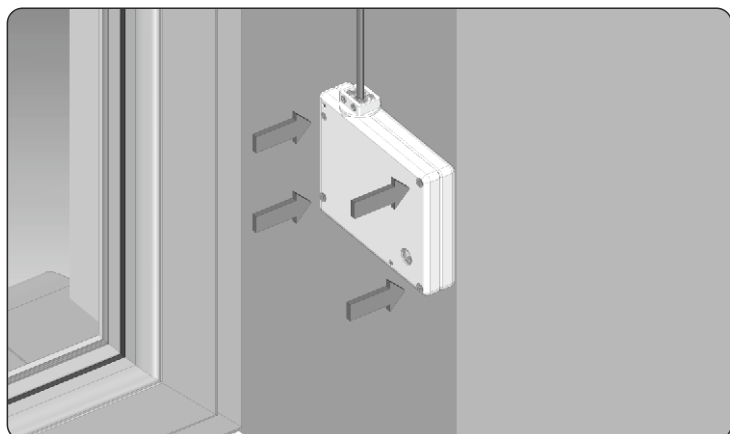

9. Przy montażu rolet nadstawnych bądź rolet zewnętrznych w typie montażu B, C (we wnękę, we wnękę odwrócony) należy kasety zwijacza przykręcić za pomocą czterech śrób do wewnętrznej części wnęki okiennej.

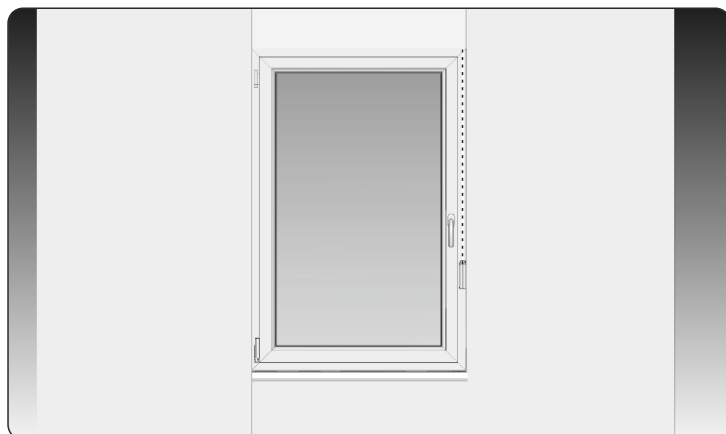

10. Należy pamiętać aby kaseta zwijacza znajdowała się pionowo w stosunku do wyjścia linki w roletcie.

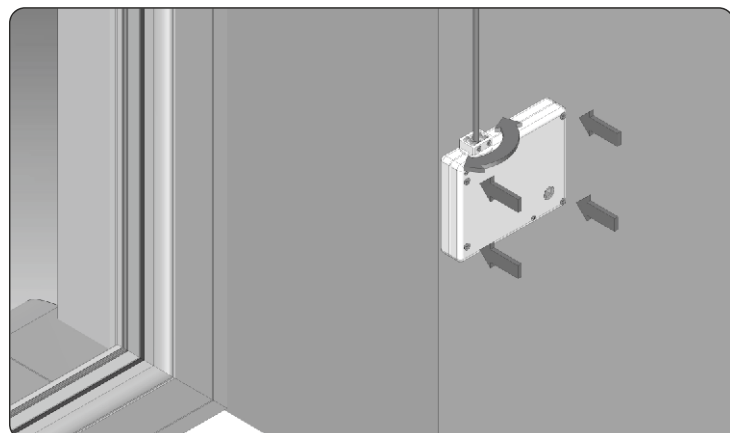

11. Przy montażu rolet zewnętrznych w typie montażu A (na elewację) kasety zwijacza należy przykręcić za pomocą czterech śrób do ściany.

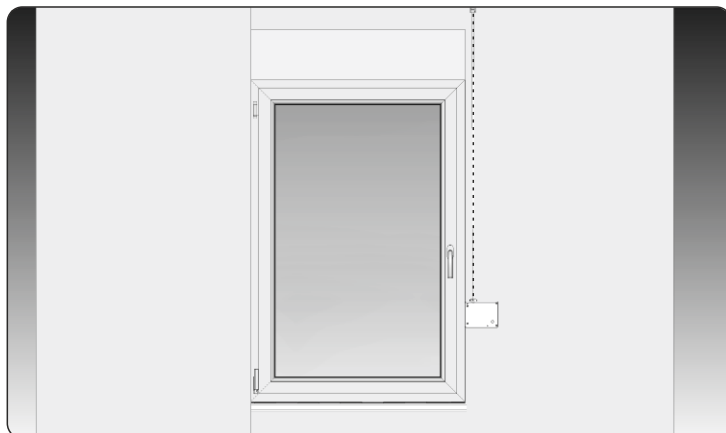

12. Należy pamiętać aby kaseta zwijacza znajdowała się pionowo w stosunku do wyjścia linki z przelotki znajdującej się w ścianie.

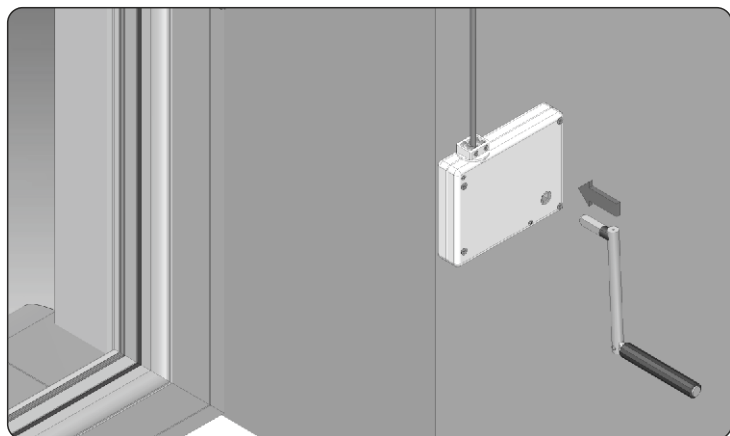

13. Aby podnieść lub opuścić roletę należy w otwór kasety zwijacza o przekroju kwadratowym włożyć korbę.



**OSTRZEŻENIE – POSTĘPOWANIE WEDŁUG NINIEJSZEJ
INSTRUKCJI JEST ISTOTNE DLA BEZPIECZEŃSTWA OSÓB.
ZACHOWAJ TĘ INSTRUKCJĘ.**



PORTOS TR7

spółka z ograniczoną odpowiedzialnością

spółka komandytowa

ul. Złota 71

62-800 Kalisz

tel 62 768 40 11

E-mail: sekretariat@portosrolety.pl

www.portosrolety.pl

Poniedziałek-piątek, godz. 7.00-15.00

WSPARCIE TECHNICZNE:

tel. 62 768 40 63

DZIAŁ AUTOMATYKI:

tel. kom. 669 756 161

tel. 62 768 40 46

tel. kom. 693 156 115

tel. 62 768 40 40

DZIAŁ REKLAMACJI (SERWISU):

tel. 62 768 40 45, 62 768 40 51, 62 768 40 32