

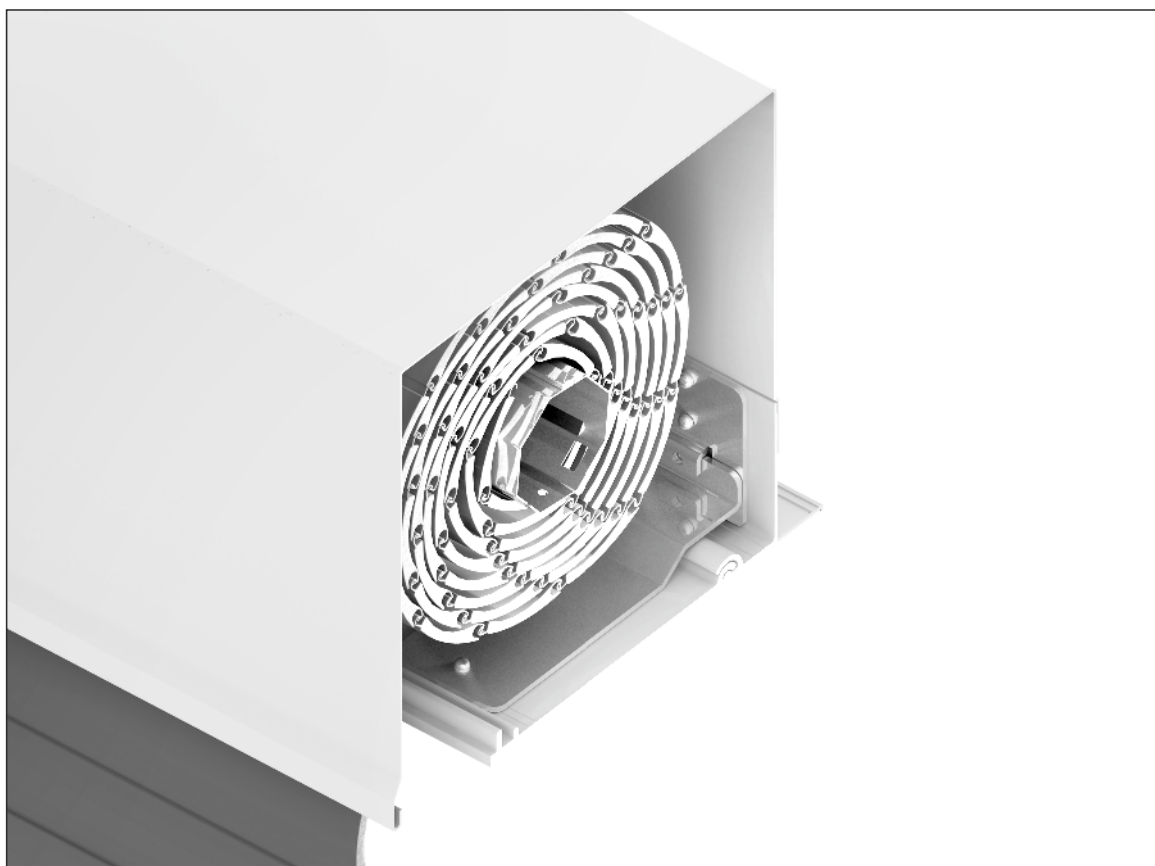

**INSTRUKCJA MONTAŻU
WSPORNIKA KLAPY REWIZYJNEJ
W SYSTEMIE ROLET
ZEWNĘTRZNYCH IT2000®**



Przed przystąpieniem do montażu boku podziałowego należy zapoznać się z poniższą instrukcją.

Przyrimiary użyte podczas montażu wspornika klapy rewizyjnej:

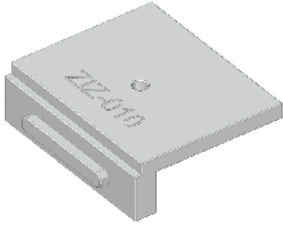

ZIZ-010 - przymiar dolny do wiercenia otworów pod wspornik w klapie rewizyjnej

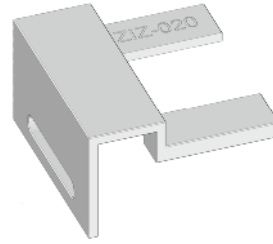

ZIZ-020 - przymiar górny do wiercenia otworów pod wspornik w klapie rewizyjnej

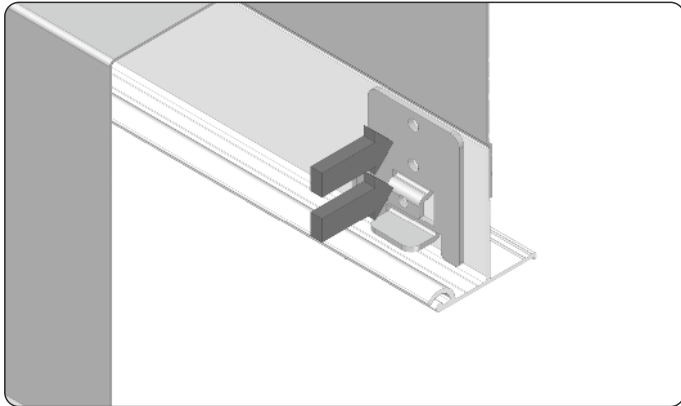

1. Przyłożyć uchwyt wspornika tak aby jego dolna część zaparła się na listwie tynkowej jak na rysunku.

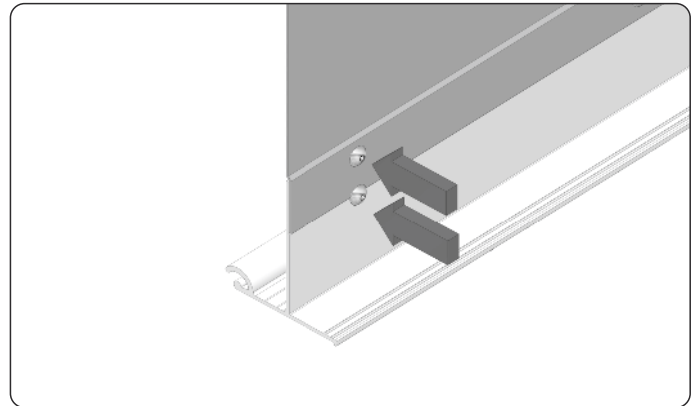

2. Wywiercić dwa otwory wiertłem fi 4,2 mm w miejscach wyznaczonych przez uchwyt wspornika. Następnie zanitować nitami 4x8.

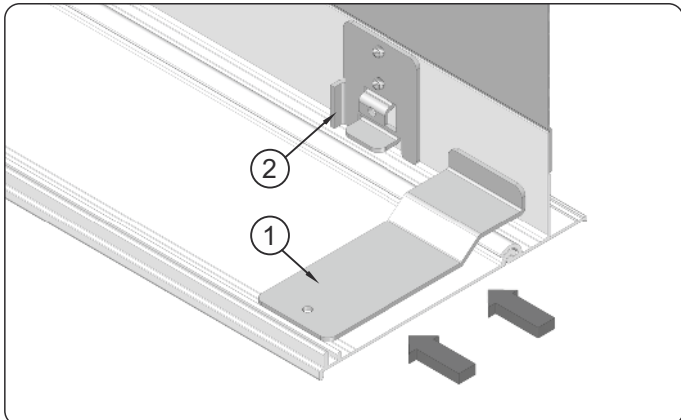

3. Do przynitowanego elementu wsunąć wspornik (1) tak aby zaparł się na blokadzie uchwytu (2).

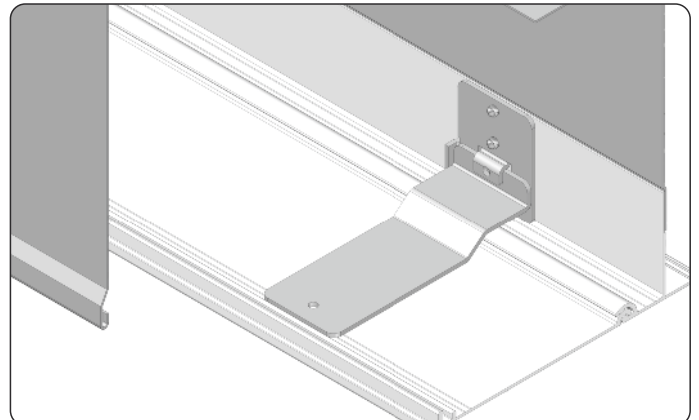

4. Widok prawidłowo wsuniętego wspornika.

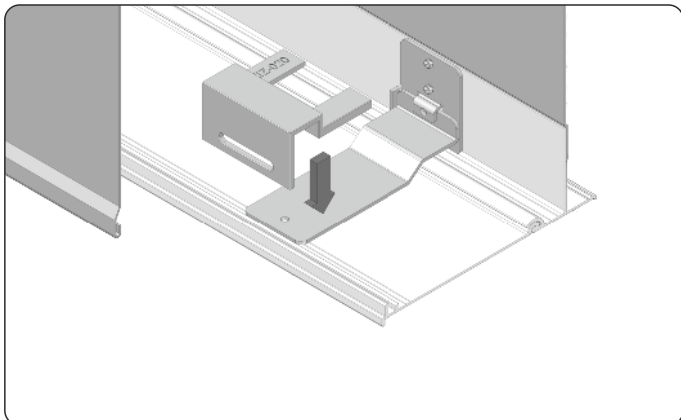

5. Nałożyć przymiar ZIZ-020 tak aby wspornik znalazł się w kanale umiejscowionym w dolnej powierzchni przymiaru.

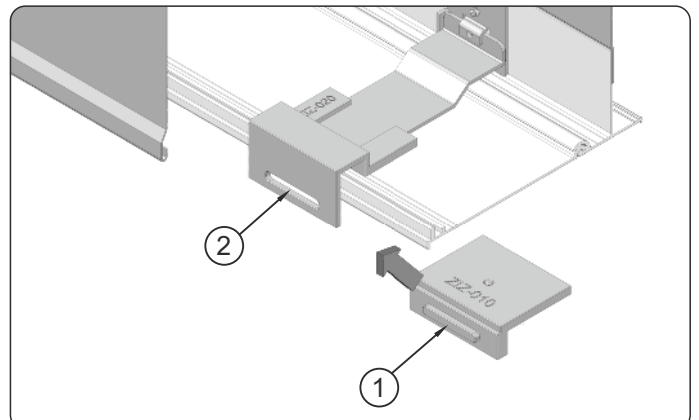

6. Dołożyć dolny przymiar ZIZ-010 od spodu klapy tak aby wystający element (1) wszedł w otwór (2) znajdujący się w górnym przymiarze.

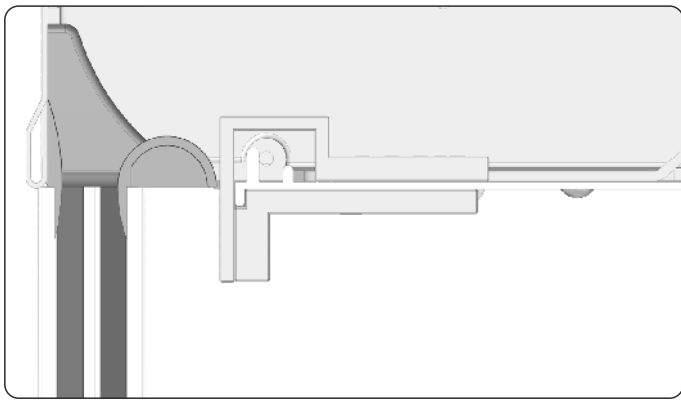

7. Widok prawidłowo zmontowanego przymiaru.

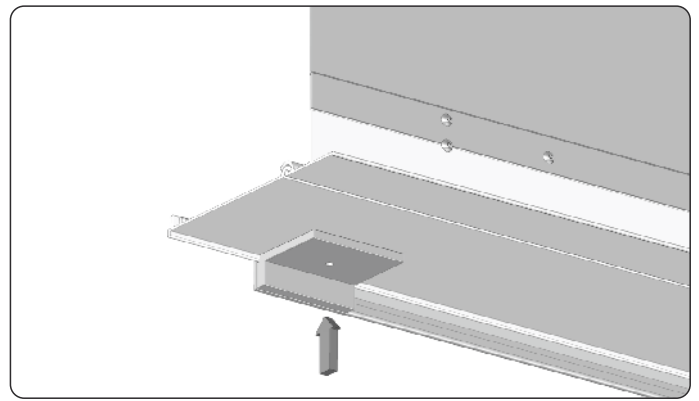

8. W wyznaczonym miejscu wywiercić otwór wiertłem fi 4,2 mm.

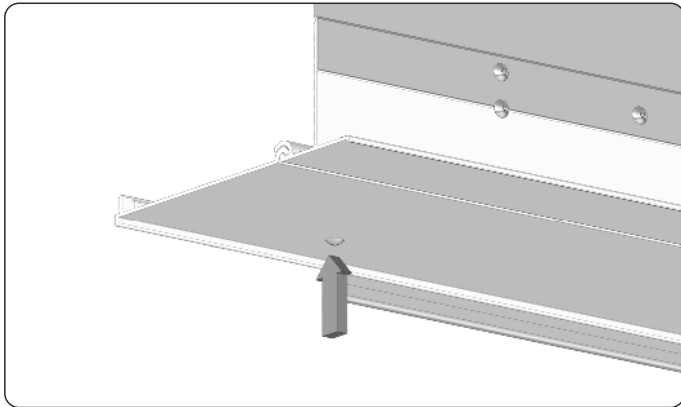

9. Zanitować wspornik do klapy za pomocą nitu 4x8.

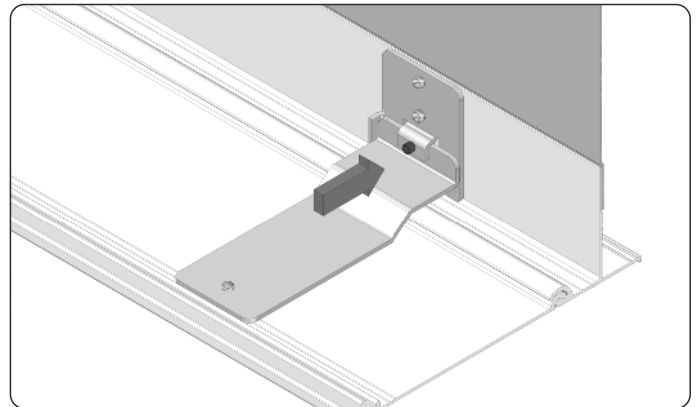

10. W razie potrzeby można użyć śruby M5 dociskowej dzięki której wzmocnimy połączenie uchwytu ze wspornikiem.

ILOŚĆ WSPORNIKÓW MONTOWANYCH W SKRZYŃCE ROLETY				
DŁUGOŚĆ SKRZYŃKI (cm)	35-200	201-300	301-400	401-590
ILOŚĆ WSPORNIKÓW	1	2	3	4

wsporniki należy montować w odległościach równych od siebie i od boków skrzynki.



**OSTRZEŻENIE – POSTĘPOWANIE WEDŁUG NINIEJSZEJ
INSTRUKCJI JEST ISTOTNE DLA BEZPIECZEŃSTWA OSÓB.
ZACHOWAJ TĘ INSTRUKCJĘ.**



PORTOS Sp.j
ul. Złota 71
62-800 Kalisz
tel 62 768 40 11

E-mail: sekretariat@portosrolety.pl
www.portosrolety.pl

Poniedziałek-piątek, godz. 7.00-15.00

WSPARCIE TECHNICZNE:
tel. 62 768 40 63

DZIAŁ AUTOMATYKI:
tel. kom. 669 756 161
tel. 62 768 40 46
tel. kom. 693 156 115
tel. 62 768 40 40

DZIAŁ REKLAMACJI (SERWISU):
tel. 62 768 40 45, 62 768 40 51, 62 768 40 32